

第77回近県バスケットボール選手権大会

大会会場および試合時間

◇ 大会会場

コート	会 場	住 所	電話番号
A B C D	リージョンプラザ上越	上越市下門前446-2	025-544-2122
E F G	上越市総合体育館	上越市木田1-17-33	025-525-4144
H I	高 田 高 校	上越市南城町3-5-5	025-526-2325
J K	高 田 北 城 高 校	上越市北城町2-8-1	025-522-1164
L M	上越総合技術高校	上越市本城町3-1	025-525-1160
N O	直江津中等教育学校	上越市西本町4-20-1	025-543-2325
P Q	教育プラザ体育館	上越市下門前1770	
R S	清里スポーツセンター	上越市清里区1788	025-528-7300
T U	三 和 体 育 館	上越市三和区島倉2382-3	025-532-4030

◇ 試合時間

試合順	4月12日(土)	4月13日(日)
	全会場	全会場
開場時間	7:30	7:30
第1試合	9:00	9:00
第2試合	10:40	10:40
第3試合	12:20	12:20
第4試合	14:00	14:00
第5試合	15:40	15:40
第5'試合	16:10	16:10

組 合 せ 《 高 校 男 子 》

【GRADE I】

12日(土)

13日(日)

12日(土)

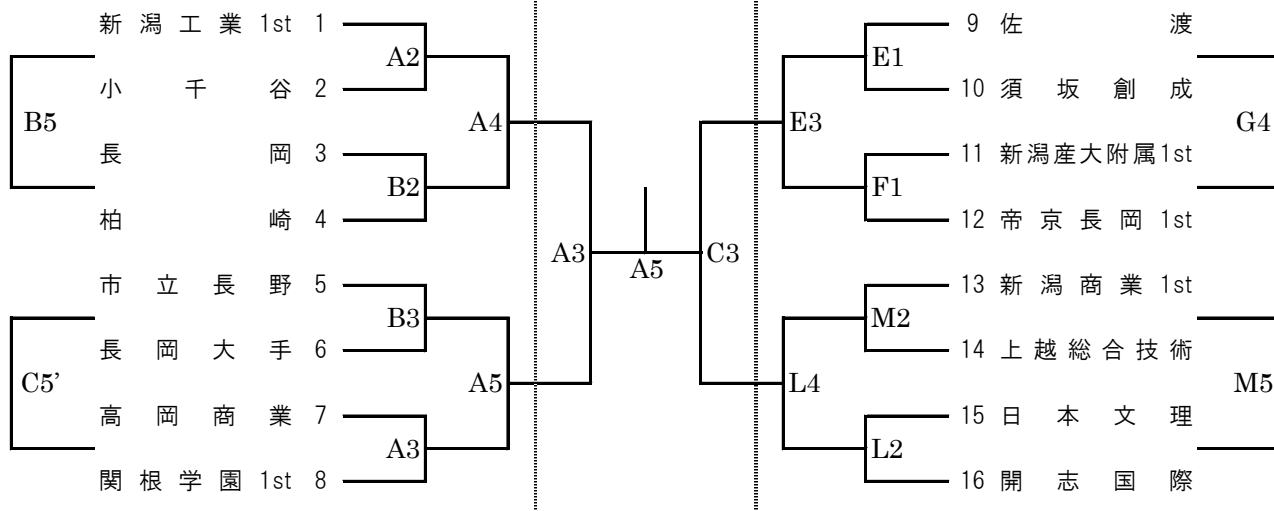

【GRADE II】

12日(土)

13日(日)

12日(土)

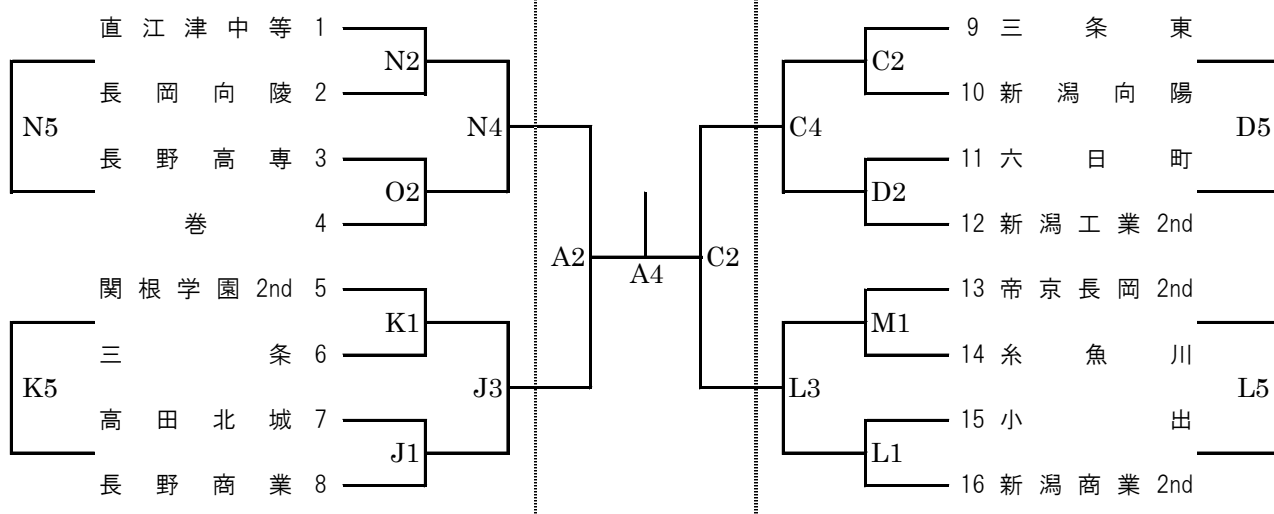

【GRADE III】

12日(土)

13日(日)

12日(土)

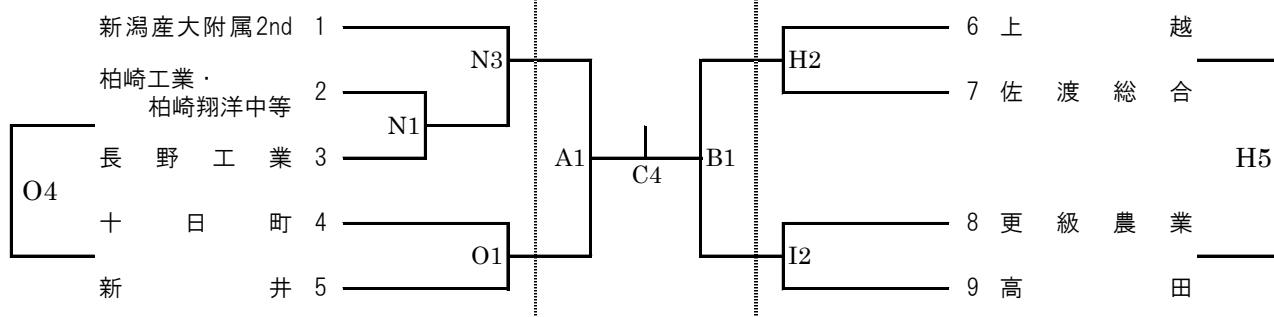

組 合 せ 《 高 校 女 子 》

【GRADE I】

12日(土)

13日(日)

12日(土)

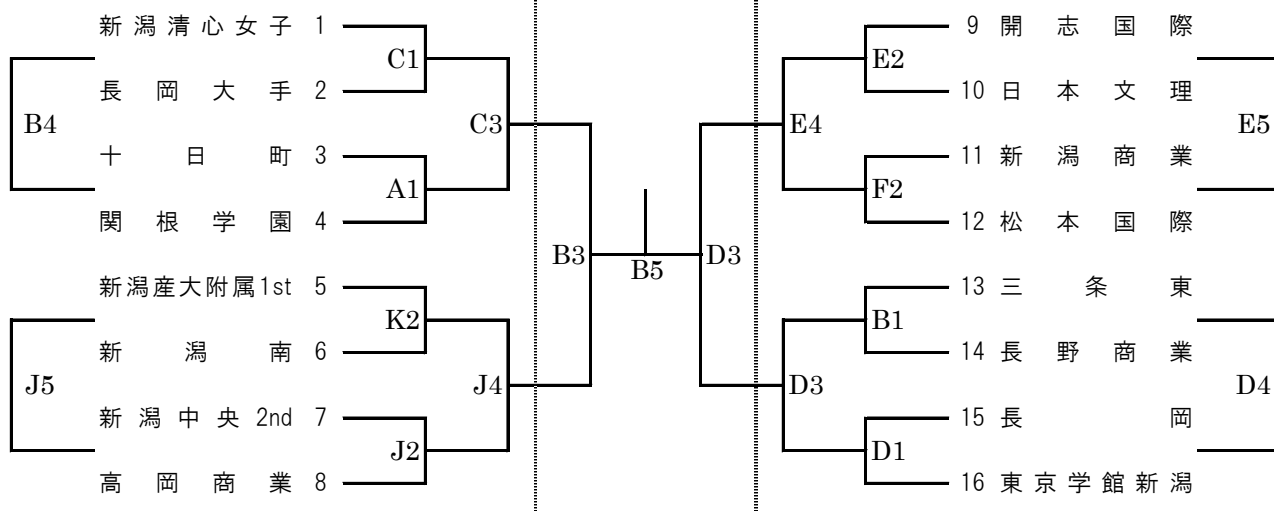

【GRADE II】

12日(土)

13日(日)

12日(土)

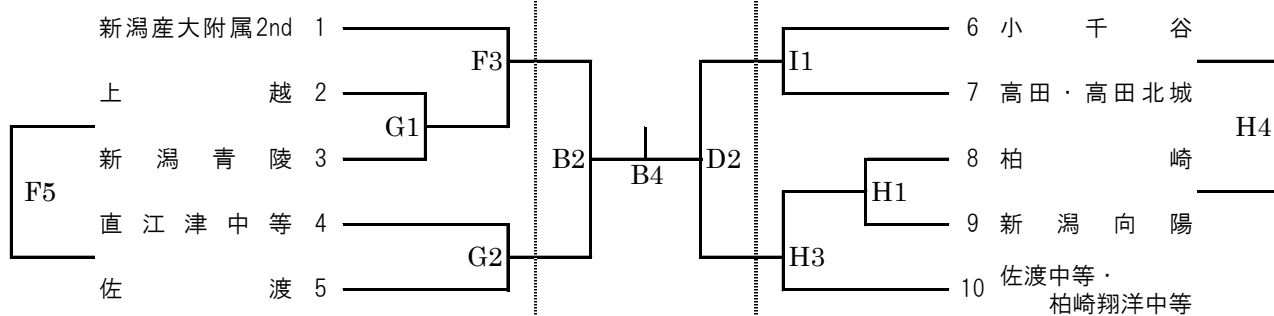

◇ 高校会場

コート	会場	住所
A B C D	リージョンプラザ上越	上越市下門前446-2
E F G	上越市総合体育館	上越市木田1-17-33
H I	高田高校	上越市南城町3-5-5
J K	高田北城高校	上越市北城町2-8-1
L M	上越総合技術高校	上越市本城町3-1
N O	直江津中等教育学校	上越市西本町4-20-1

◇ 試合時間

両日全会場	
開場時間	7:30
第1試合	9:00
第2試合	10:40
第3試合	12:20
第4試合	14:00
第5試合	15:40
第5試合	16:10